

4

3

2

1

PART NO. SEE TABLE

CUSTOMER DRAWING

注:

1. 电气特性:

1.1 额定电流: 最大0.5A.

1.2 阻抗: 标称500HM.

2. 机械特性:

2.1 工作温度-40° ~90°

2.2 3GHz以下的电压: 最大1.3.

3GHz至6GHz: 最大1.4.

2.3 耐久性: 30次循环

3. 材料:

3.1 触点: 黄铜, C2680 R-0, T=0.15±0.01mm.

3.2 外壳: 磷青铜, C5210 R-H, T=0.15±0.01mm;
表面镀金. 需过48H盐雾测试

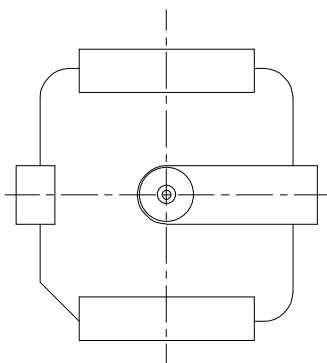
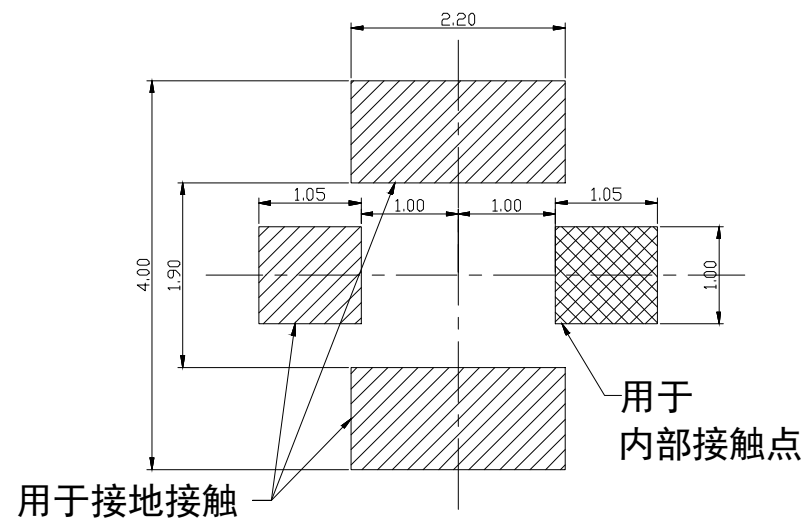
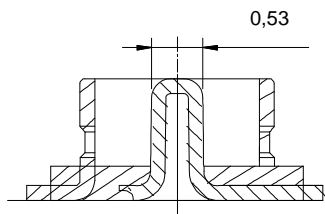
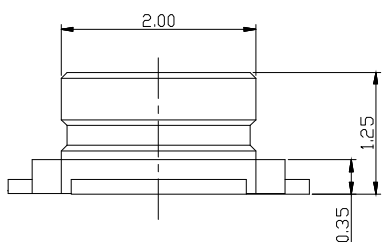
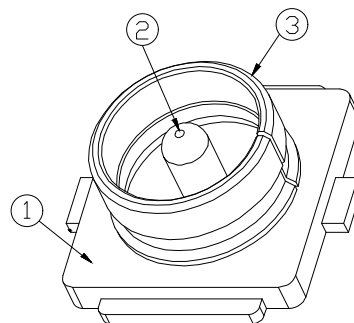
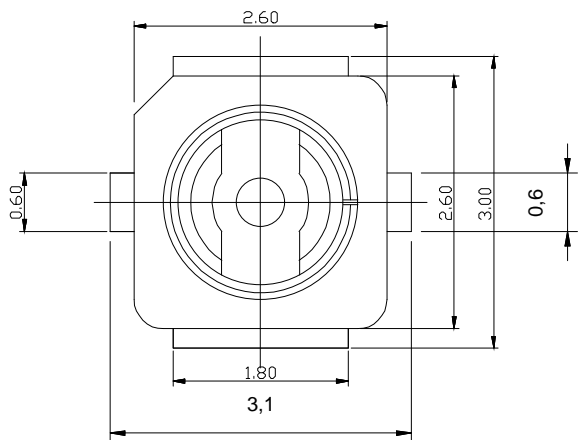

3	接地触点	1	铜合金	整体表面镀先镍, 再镀金	
2	内触点	1	铜合金	整体表面镀先镍, 再镀金	
1	外壳	1	LCP UL94V-0		
N. 0	描述	用量	材料	表面处理	备注

尺寸单位为毫米
公差为:
小数位
.X ± 0.25
.XX ± 0.20
角度: X±3°

APPROVALS		DATE
DRAWN	BANG	12/29/25
CHECKED		
APPROVALS		

ZKT 深圳市中科无线技术有限公司

Model:

ZKC512002

SIZE	SCALE :	DRAWING NO.	REV.
mm	1 : 1	001223	A

006-01-00095	5000	GF
成品料号	包装数量/卷	电镀规格

RF1代板端4焊角

D. NO.	XXXXXXXXXX	SHEET	1 OF 1
--------	------------	-------	--------

NO	DESCRIPTION	Q'TY	UNIT	DO NOT SCALE DRAWING
----	-------------	------	------	----------------------

4

3

2

1