

REV.	ECN	DESCRIPTION	MDF'D	DATE
		新订图面		

PIN数	型号	尺寸 (mm)	
		A	B
2	ZH1.5-2Y	1.5	4.45
3	ZH1.5-3Y	3.0	5.95
4	ZH1.5-4Y	4.5	7.45
5	ZH1.5-5Y	6.0	8.95
6	ZH1.5-6Y	7.5	10.45
7	ZH1.5-7Y	9.0	11.95
8	ZH1.5-8Y	10.5	13.45
9	ZH1.5-9Y	12.0	14.95
10	ZH1.5-10Y	13.5	16.45
11	ZH1.5-11Y	15.0	17.95
12	ZH1.5-12Y	16.5	19.45
13	ZH1.5-13Y	18.0	20.95
14	ZH1.5-14Y	19.5	22.45
15	ZH1.5-15Y	21.0	23.95
16	ZH1.5-16Y	22.5	25.45
17	ZH1.5-17Y	24.0	26.95
18	ZH1.5-18Y	25.5	28.45
19	ZH1.5-19Y	27.0	29.95
20	ZH1.5-20Y	28.5	31.45

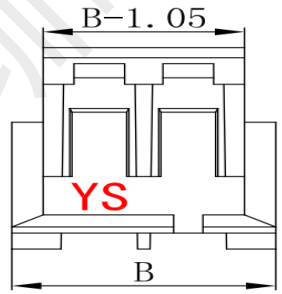
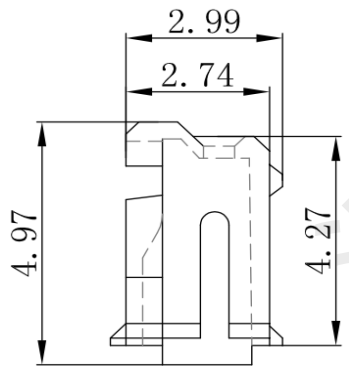
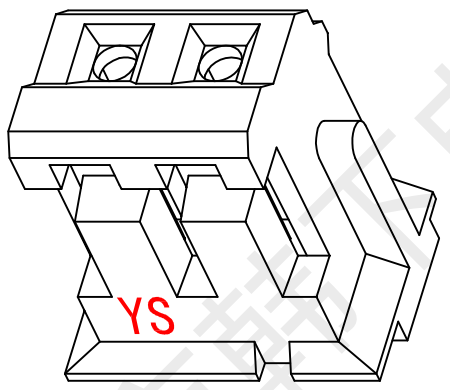
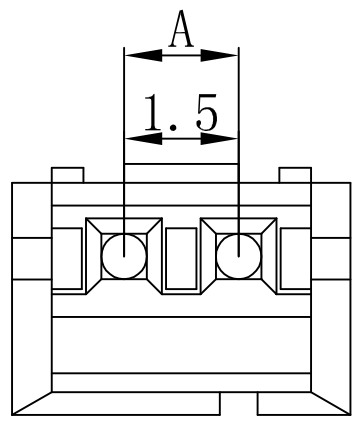
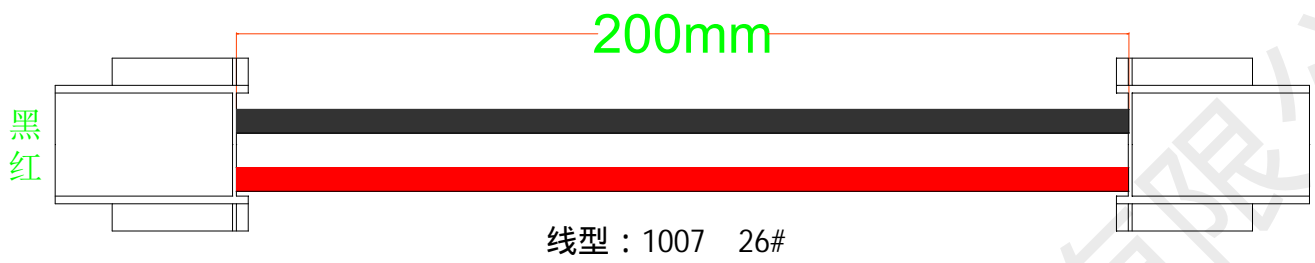

- 技术要求:
1. 标识清晰可见, 表面不得有划痕, 裂纹, 起泡, 污损, 毛刺等;
  2. 无明显影响使用功能和接触性能的缺陷
  3. 材料: 塑料PA66
  4. 额定电流: 0.50A AC, DC
  5. 额定电压: 300V AC, DC
  6. 接触电阻:  $\leq 20m\Omega$
  7. 绝缘电阻:  $\geq 100M\Omega$
  8. 应用线型: AWG #26 (1007)
  9. 温度范围:  $-25^{\circ}C$  to  $+85^{\circ}C$

深圳市韩下电子有限公司		页码 (SHEET)	1	单位 (UNIT): MM
		版本 (REV)	A1	比例 (SCALE) 1:1
品名 (ITEM NO)	HX 1.5-2P ST 200mm 26AWG	日期 (DATE)	2024. 3. 20	未注公差 TOLERANCE UNSPECIFIED > XX ±3 > X ±1 0.X ±0.20 0.XX ±0.15
料号 (PART NO)		设计 (DESIGN)	黄彬	
图号 (DWG NO)		审核 (CHECKED)	张伟	
		核准 (APPROVED)	罗小春	