

零件承认书

SPECIFICATION FOR APPROVAL

客户名称: 001

增益型号: ZECI160808A100K-0A003

规格描述: 贴片叠层铁氧体电感 0603 10uH 3mA ± 10%

日期: 2024/10/08

版本: A

增益签核:

制订	审核	核准
夏琳		李万

客户签核:

工程	审核	核准



东莞市增益实业有限公司

地址: 东莞市塘厦镇林村塘厦大道北552号

电话: 0769-87321000

传真: 0769-87891229

物料类型: 叠层铁氧体电感

日期: 2024/10/08

版本: A



产品承认书

SPECIFICATION FOR APPROVAL

客户名称 CUSTOMER		日期 DATE	2024-10-08
客户物料编号 CUSTOMER P/N		客户规格型号 DESCRIPTION	0603 10uH 3mA 叠层电感
我司物料编号 OUR PART NO	ZECI 160808A100K-0A003	我司品名 OUR PART NAME	贴片叠层铁氧体电感

外观尺寸 Appearance of size

单位 Unit: mm

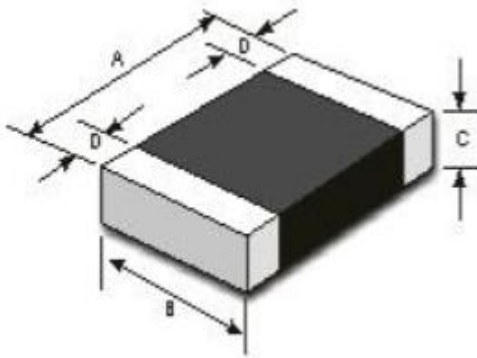

A	1.6±0.2	B	0.8±0.2	C	0.8±0.2	D	0.3±0.2
---	---------	---	---------	---	---------	---	---------

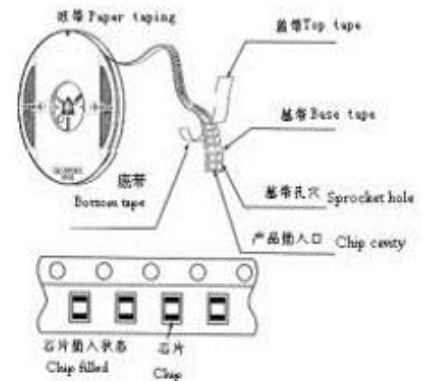
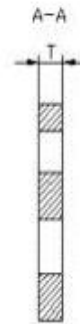
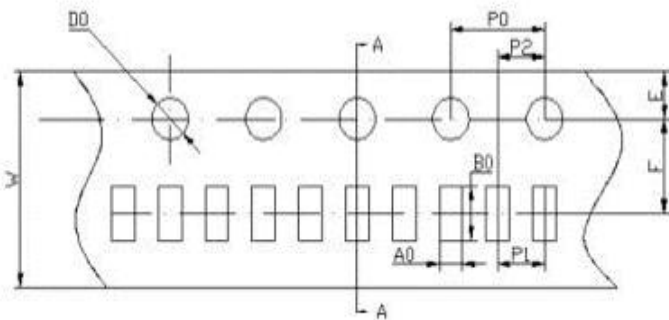

PART NO.	A0	B0	W	F	E	P1	P2	P0	D0	T
1608	1.10±0.2	1.90±0.2	8.0±0.2	3.5±0.1	1.75±0.2	4.0±0.2	2.0±0.1	4.0±0.2	1.55±0.1	0.95±0.1
每卷数量: REEL					4000PCS					



产品承认书

SPECIFICATION FOR APPROVAL

客户名称 CUSTOMER		日期 DATE	2024/10/08
客户物料编号 CUSTOMER P/N		客户规格型号 DESCRIPTION	0603 10uH 3mA 叠层电感
我司物料编号 OUR PART NO	ZECI 160808A100K-0A003	我司品名 OUR PART NAME	贴片叠层铁氧体电感

电性能参数

Part Number 型号	Inductance (uH) 电感量	Q值 (min)	测试频率 Test frequency (MHz)	直流电阻 DCR(Ω)Max	自谐振频率 SRF(MHZ)min	额定电流 Ir(mA)Max
ZECI 160808A100K-0A003	10±10%	20	2	1.75	17	3

回流焊曲线 Reflow soldering profile

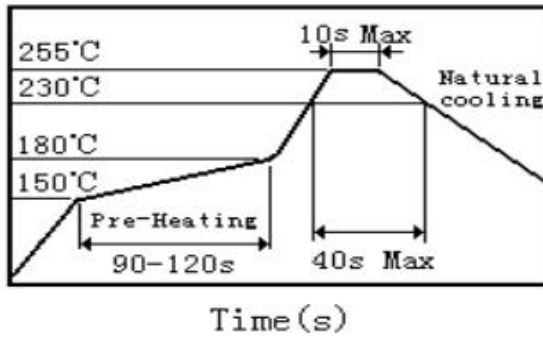

存储条件 Storage conditions

- 存放货物的库房应满足以下条件: 温度: -10 ~ +40°C, 相对湿度: 30 ~ 70%。
- 禁止将产品保管在腐蚀性物质中, 否则将引起端头氧化, 导致降低焊接性。
- 为了避免受潮气、灰尘等物质的影响, 产品应保管于货架上。
- 产品保管在库房中, 应避免热冲击、振动以及直接光照等等。
- 产品应密封包装。

制表 MADE	审核 CHECKED	批准 APPROVED	
吴永	饶平	李振雄	