

LM2904

产品说明书

规范修订历史:

版本	发行时间	新制/修订内容
V1.0	2020/03	新增
V1.1	2022/07	修改订单信息
V1.2	2023/02	更换新模板
V1.3	2024/03	增加应用注意事项以及整体排版

概述

LM2904内部包括有两个独立的、高增益、内部频率补偿的双运算放大器，适合于电源电压范围很宽的单电源使用，也适用于双电源工作模式，在推荐的工作条件下，电源电流与电源电压无关。它的使用范围包括传感放大器、直流增益模组、音频放大器、工业控制、DC增益部件和其他所有可用单电源供电的使用运算放大器的场合。

主要特性

- ※ 工内置频率补偿回路
- ※ 直流电压增益高(约100dB)
- ※ 单位增益频带宽(约1MHz)
- ※ 电源电压范围宽：单电源(3~32V) 双电源($\pm 1.5\sim\pm 16V$)
- ※ 低功耗电流0.5mA,适合于电池供电
- ※ 低输入偏置电流45nA
- ※ 低输入失调电压2mV
- ※ 共模输入电压范围宽，接近地电平
- ※ 差模输入电压范围宽，等于电源电压范围
- ※ 输出电压摆幅大(0至 $V_{CC}-1.5V$)
- ※ 封装形式：DIP8、SOP8

产品外观



DIP-8

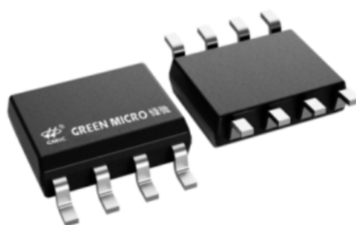

SOP-8

订购信息

名称	封装	包装	包装数量
LM2904N(GMIC)	DIP-8	管装	2000PCS/盒
LM2904DR(GMIC)	SOP-8	编带	2500PCS/盘
LM2904	DIP-8	管装	2000PCS/盒
LM2904	SOP-8	编带	2500PCS/盘

内部原理图及引脚说明

内部原理图

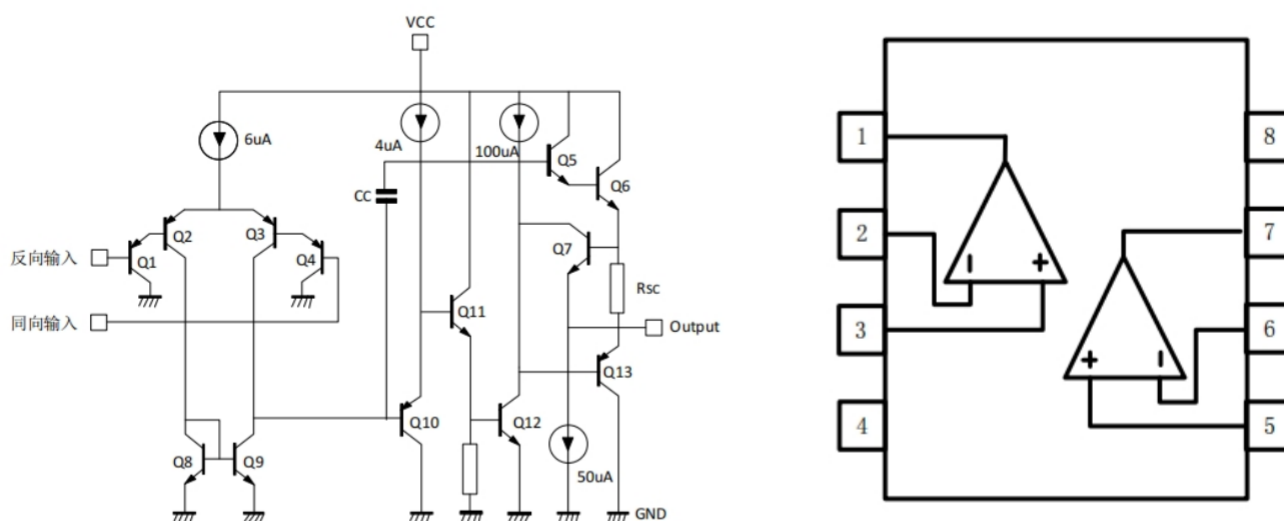

LM2904的内部原理图

引脚配置

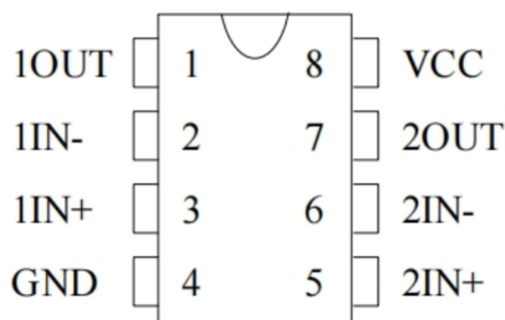

引脚功能描述

SOP-8	引脚名称	引脚功能
1	1OUT	输出1脚
2	1IN-	反相输入1
3	1IN+	同相输入1
4	GND	接地端
5	2IN+	同相输入2
6	2IN-	反相输入2
7	2OUT	输出2脚
8	VCC	电源电压

电特性

极限参数(除非有特殊要求, $T_A=25^{\circ}\text{C}$)

参数名称		符号	最小	最大	单位
电源电压	单电源	V_{CC}		32	V
	双电源			± 16	V
差模输入电压		V_{IDR}		32	V
共模输入电压		V_{IN}	-0.3	32	V
输入电流		I_{IN}		50	mA
功耗	DIP封装	P_D		830	mW
	SOP8			550	
工作环境温度		T_A	0	+70	$^{\circ}\text{C}$
贮存温度		T_{stg}	-65	+150	$^{\circ}\text{C}$

电气特性(除非有特殊要求, $T_A=0\sim 85^{\circ}\text{C}, V_{CC}=12\text{V}$)

参数	测试条件	最小	典型	最大	单位
输入失调电压 V_{IO}	$T_A=25^{\circ}\text{C}$		2	5.0	mV
输入失调电流 I_{IO}	$T_A=25^{\circ}\text{C}, I_{IN}(+)$ 或 $I_{IN}(-), V_{CM}=0\text{V}$		3	30	nA
输入偏置电流 I_{BIAS}	$T_A=25^{\circ}\text{C}, I_{IN}(+)$ 或 $I_{IN}(-), V_{CM}=0\text{V}$		45	150	nA
输入共模电压范围 V_{ICR}	$T_A=25^{\circ}\text{C}, V_{CC}=30\text{V}$	0		$V_{CC}-1.5$	V
电源电流 I_{CC}	在整个温度范围上, $R=\infty, V_{CC}=5\text{V}$		0.5	1.2	mA
	在整个温度范围上, $R_L=\infty, V_{CC}=30\text{V}$		1	2	
大信号电压增益 G_v	$V_{CC}=15\text{V}, T_A=25^{\circ}\text{C}, R_L \geq 2\text{k}\Omega, V_o=1\sim 11\text{V}$	50	100		V/mV
共模抑制比 $CMRR$	DC, $T_A=25^{\circ}\text{C}, V_{CM}=0\sim V_{CC}-1.5\text{V}$	70	85		dB
电源纹波抑制比 $PSRR$	DC, $T_A=25^{\circ}\text{C}, V_{CC}=5\sim 30\text{V}$	65	100		dB
通道分离度 C_s	$T_A=25^{\circ}\text{C}, f=1\text{k}\sim 20\text{kHz}$		120		dB
短路电流 I_{sc}	$V_{CC}=15\text{V}, T_A=25^{\circ}\text{C}$		40	60	mA
输出源电流 I_{SOURCE}	$V_{IN}(+)=1\text{V}, V_{IN}(-)=0\text{V}, V_{CC}=15\text{V}, V_o=2\text{V}$	50	100		V/mV
输出陷电流 I_{SINK}	$V_{IN}(-)=1\text{V}, V_{IN}(+)=0\text{V}, V_{CC}=15\text{V}, V_o=2\text{V}$	10	20		mA
	$V_{IN}(-)=1\text{V}, V_{IN}(+)=0\text{V}, V_{CC}=15\text{V}, V_o=200\text{mV}$	12	50		μA
输出高电平摆幅 V_{OH}	$V_{CC}=30\text{V}, R_L=2\text{k}\Omega$	26			V
	$V_{CC}=30\text{V}, R_L=10\text{k}\Omega$	27	29		V
输出低电平摆幅 V_{OL}	$V_{CC}=15\text{V}, R_L \geq 10\text{k}\Omega$		5	20	mV
	$V_{CC}=15\text{V}, R_L \geq 10\text{k}\Omega$		5	20	mV

封装外形图

SOP-8

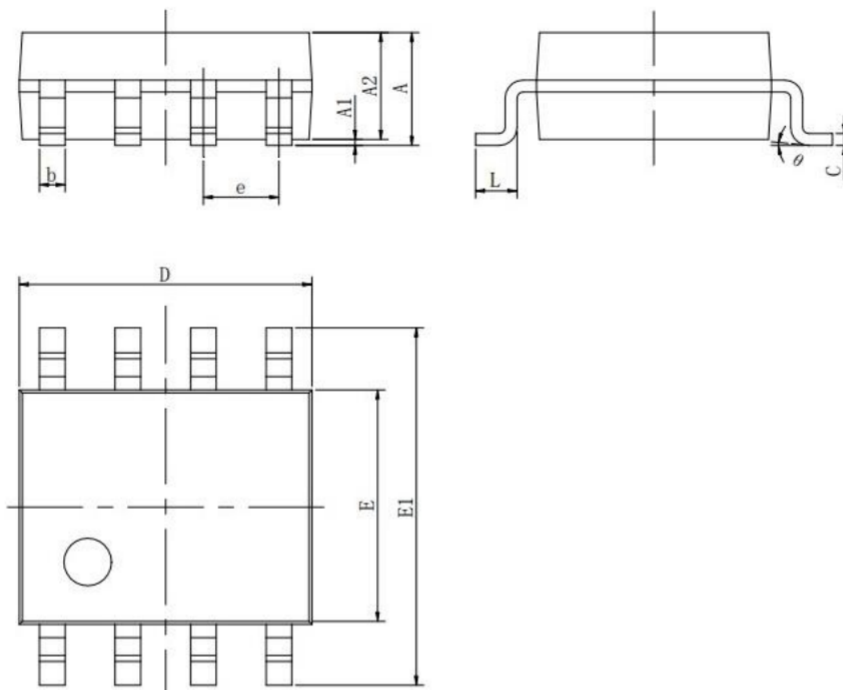

Symbol	Dimensions In Millimeters		Dimensions In Inches	
	Min	Max	Min	Max
A	1.350	1.800	0.053	0.071
A1	0.050	0.250	0.004	0.010
A2	1.250	1.550	0.053	0.061
b	0.330	0.510	0.013	0.020
C	0.170	0.250	0.006	0.010
D	4.780	5.000	0.185	0.197
E	3.800	4.000	0.150	0.157
E1	5.800	6.300	0.228	0.244
e	1.270(BSC)		0.050(BSC)	
L	0.400	1.270	0.016	0.050
θ	0°	8°	0°	8°

DIP-8

Unit:mm

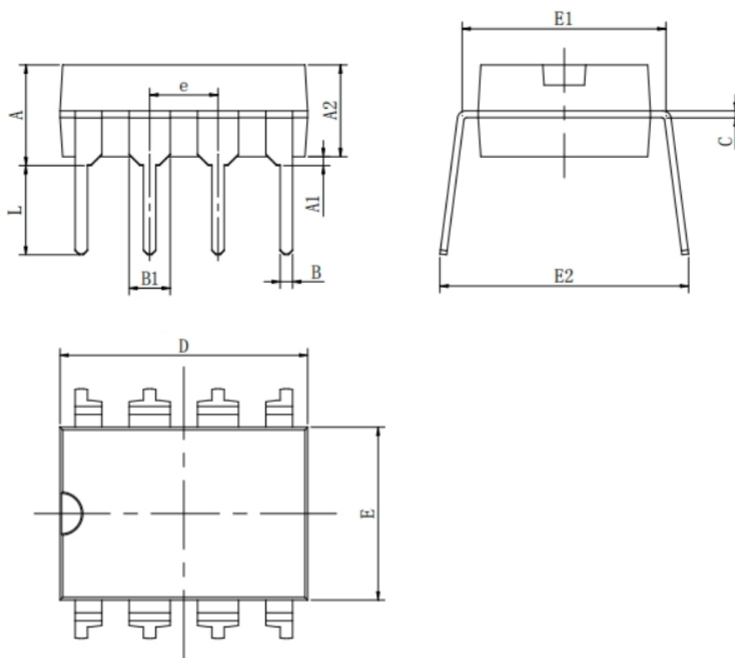

Symbol	Dimensions In Millimeters		Dimensions In Inches	
	Min	Max	Min	Max
A	3.710	4.310	0.146	0.170
A1	0.510		0.020	
A2	3.200	3.600	0.126	0.142
B	0.380	0.570	0.015	0.022
B1	1.524(BSC)		0.060(BSC)	
C	0.204	0.360	0.008	0.014
D	9.000	9.400	0.354	0.370
E	6.200	6.600	0.244	0.260
E1	7.320	7.920	0.288	0.312
e	2.540(BSC)		0.100(BSC)	
L	3.000	3.600	0.118	0.142
E2	8.400	9.000	0.331	0.354

重要声明

- 绿微芯片保留无通知更改产品及文档的权利，客户应在订货前获取并核实最新技术资料的完整性，同时，绿微芯片对非官方修订文件不承担任何责任或义务。
- 整份产品规格书中任何项参数仅供参考，实际应用测试为准；客户使用产品进行系统设计时，必须遵守安全规范并独立承担以下责任：按应用需求选则适配的绿微产品；完成应用的设计验证及全链路测试；确保应用符合目标市场安全法规或其他要求，因设计缺陷或违规操作导致的人身/财产损失，均由客户自行承担，与绿微芯片无关。
- 绿微芯片产品禁止用于生命维持、军事装备、航天航空关键应用等场景。超范围使用引发的一切事故与法律责任，皆由使用方自行承担，与绿微芯片无关。
- 绿微芯片的所有技术资源（含数据表、参考设计）均按“现状”提供，不保证无缺陷或泛用性，不做出任何明示或者暗示的担保。文档仅授权用于本文件所述产品开发与研究，严禁非授权使用知识产权、公开复制和反向工程。违规使用索导致的索赔及损失，均由使用方承担，与绿微芯片无关。