

1

2

3

4

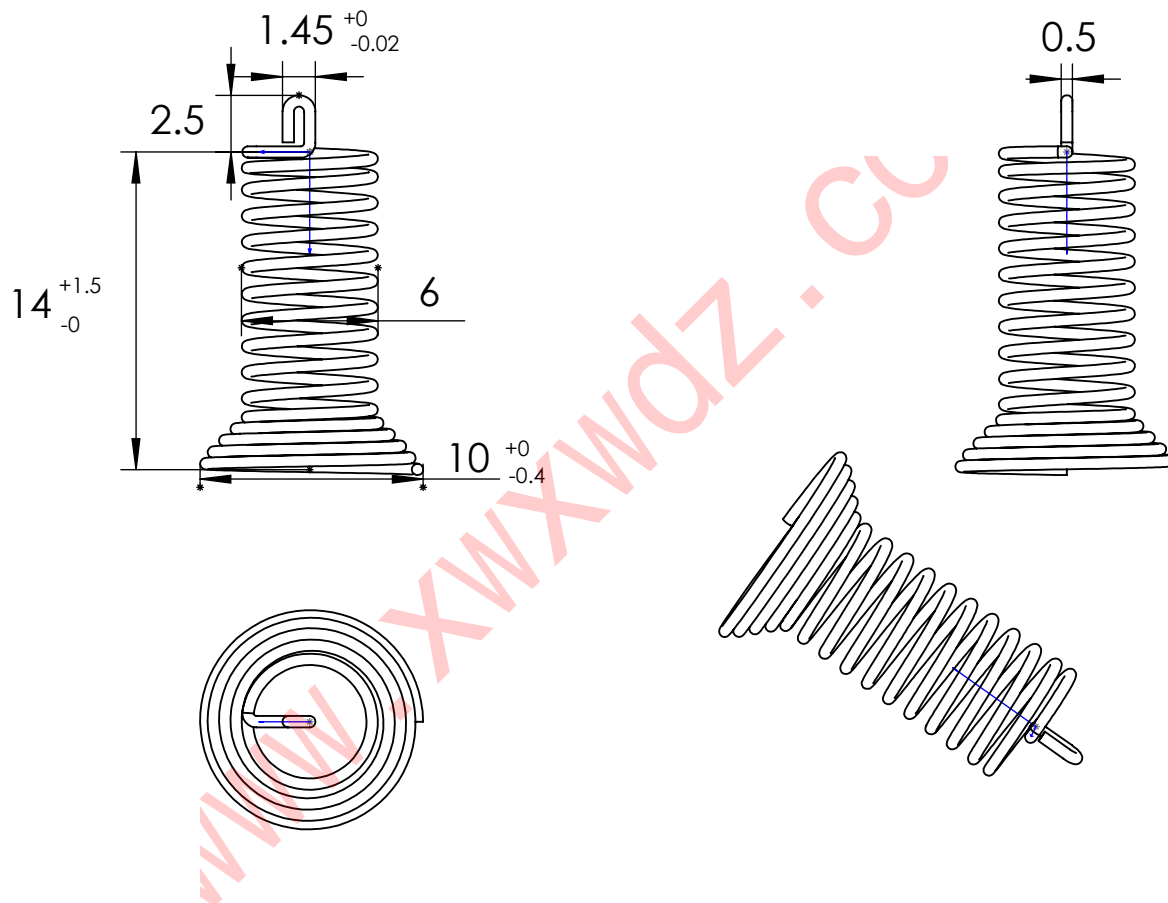

Technical requirements:

- 1、 Unit: mm
- 2、 Line diameter: 0.4
- 3、 Material: carbon steel with tinplating-meet ROHS
- 4、 Style: horn mouth center (u)
- 5、 Technics: high temperature of the 260°C heat treatment
- 6、 No be marked sizes is ± 0.25 mm tolerances
- 7、 No dirty surface, no bad material
- 8、 Contact number: 13459252012、 0592-5216722
- 9、 Mode: F10-14-6-0.5-1.45ZU
- 10、 Salt spray test:
five percent salt spray test was met for 24hours
- 11、 Packaging method: in bags-the minimum package is 2000pcs

						碳钢线			厦门市芯网电子科技有限公司	
						阶段标记	重量	比例		
标记	处数	分区	更改文件号	签名	年月日			3:1		
设计						s				
校核										
批准										

1

2

3

4